

RF Hot-Standby Switch



RFSW Rev.2K7

DESCRIZIONE GENERALE

ELBER ha studiato e sviluppato un RF Hot Standby switch all'avanguardia operante sia con segnali analogici che digitali e utilizzato in configurazioni di ridondanza.

La logica di funzionamento è molto semplice: un power detector monitora continuamente il valore di potenza dell'uscita RF di ognuno dei due trasmettitori di identica frequenza. Se la potenza di uno dei due segnali scende sotto soglia, l'altro segnale viene presentato in uscita allo switcher. Il valore della soglia è selezionabile attraverso interfaccia utente, con isteresi di 1 dB.

L'Hot Standby possiede due differenti modalità di funzionamento: forzata ed automatica.

Nel primo caso uno dei due segnali, scelto dall'utente, viene direttamente convogliato in uscita. In configurazione automatica, viene monitorata la potenza RF di entrambi i trasmettitori.

Se la potenza dell'ingresso A è sopra soglia e non viene rilevato nessun allarme tramite i contatti a relè (uno disponibile per ogni ingresso), allora l'uscita del trasmettitore A è convogliata in uscita allo switch. Se una delle condizioni sopra non è rispettata, vengono effettuati gli stessi controlli su l'ingresso B che viene eventualmente mandato in uscita.

Nel caso in cui per entrambi gli ingressi le condizioni non siano soddisfatte, l'ingresso A è prioritario e viene comunque mandato in uscita.

L'isteresi pari a 1dB assicura che non ci sia uno switch continuo tra gli ingressi.

Lo switch è disponibile sia in versione da indoor (RFSW-02) che in versione split per sistemi da esterno (RFSW-02/P + RFRL/W).

Nel primo caso il dispositivo, contenuto all'interno di un rack 1U, riceve direttamente gli ingressi RF provenienti dai trasmettitori per mezzo di due cavi coassiali. In configurazione da outdoor l'Hot Standby è separato in due componenti: un'unità di controllo da interno (RFSW-02/P) e una cassetta stagna da esterno (RFRL/W) ricevente gli ingressi RF dalle testate tramite guida d'onda/cavo coassiale.

L'unità di controllo riceve dalle unità di controllo indoor dei trasmettitori le tensioni indicanti i valori correnti di potenza delle rispettive testate RF. Sulla base dei valori monitorati, l'unità di controllo segnala, tramite cavo RG216, alla cassetta stagna di commutare l'uscita sul segnale corretto. Fare riferimento agli schemi a blocchi sul retro per ogni chiarimento.

CARATTERISTICHE

- Supporto sia di segnali analogici che digitali
- Modalità forzata ed automatica
- Versione da indoor e da outdoor
- Potenza RF da +20 dBm a +38 dBm
- 1 dB di Isteresi
- Filtro di branching opzionale sull'uscita RF

SPECIFICHE

Generali:

Potenza ingresso RF:	+20 dBm ÷ +38 dBm
Perdita:	1.5 dB
Numero ingressi:	2
Connettori ingresso:	2 SMA femmina standard o 2 DB9
Numero uscite:	1
Connettori uscita:	SMA femmina (versione indoor) o LEMO (versione outdoor)
Modalità operativa:	Automatica Forzata
Isteresi:	1 dB

Elettriche:

Alimentazione:	AC 230V/50Hz o 115V/60Hz DC 22V ÷ 65V
Consumo:	20W

Ambientali:

Range operativo di temperatura:	-10 ÷ 65°C
Umidità relativa:	0 ÷ 95%, senza condensa

Fisiche:

Contenitore Rack:	19" 1U Rack
Dimensioni:	Larghezza 482 mm Altezza 44 mm Spessore 480 mm

Compatibilità:

CE mark

Controllo:

Pannello Frontale (Display LCD 20x2, Tastiera)
RS-232
RS-485
SNMP

APPLICAZIONI

INDOOR CONFIGURATION

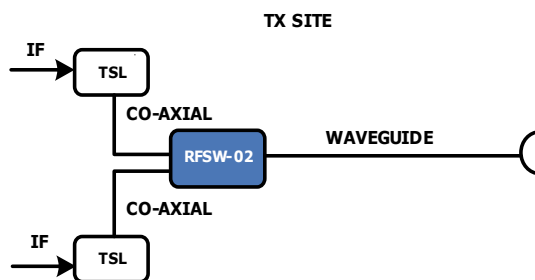

OUTDOOR CONFIGURATION

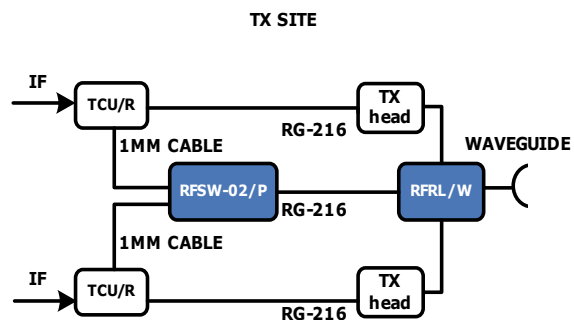

ORDERING INFO

Tag	Description
RFSW-02	Indoor Version Switch (waveguide output)
RFSW-02/P + RFRL/W	Indoor Version Control Unit + External Switch for RFSW-02/P